



**Weblink**  
862

**Projektsidor**  
268

Privat bostad. Tokyo, Japan. Arkitekt: Art Web House, Inc. Tokyo. Foto: Hidehiko Nagaishi

## Design

Shoichi Uchiyama

## Koncept

Enigma 425 ger ett mjukt och bländfritt ljus av hög kvalitet. Belysningen av de fyra skärmarna ger armaturen en skulptural och svävande karaktär.

## Färg/yta

Aluminium, borstat och mattlackerat. Mattlackerad akryl.

## Material

Kon: Borstat och lackerat aluminium. Upphäng: Rostfritt stål. Pendelrör: Extruderat aluminium, borstat och lackerat. Skärmar: Mattlackerad akryl.

## Montering

Upphäng: Ledning 2x0,75mm<sup>2</sup>. Takkopp: Ja. Ledningslängd: 3m.

## Vikt

Max. 1kg.

## Klass

Kapslingsklass IP20. Isolationsklass II.

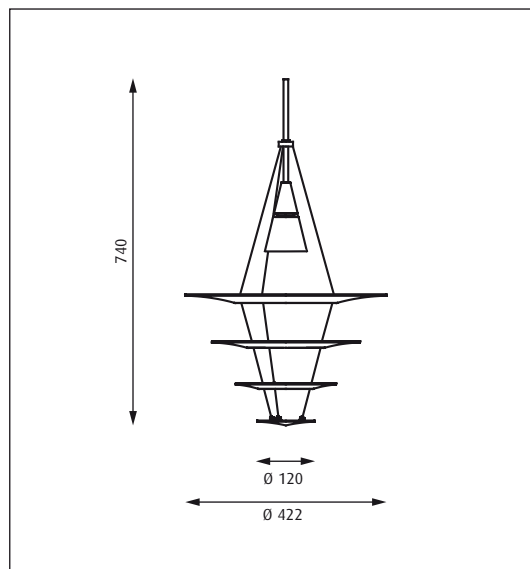

Produktkod	Ljuskälla	Färg/yta	Ledningstyp
ENIG-425-P	1x50W QR GU10	ALUMINIUM	TRANSPARENT PLAST

Information:  
Levereras inkl. ljuskälla.



Sida 79



Sida 80



Studiofoto. Foto: Kaslov Studio

**Weblink**  
2191

**Design**  
Shoichi Uchiyama

**Koncept**  
Enigma 545 ger ett mjukt och bländfritt ljus av hög kvalitet. Belysningen av de fem skärmarna ger armaturen en skulptural och svävande karaktär.

**Färg/yta**  
Aluminium, borstat och mattlackerat. Mattlackerad akryl.

**Material**  
Kon: Borstat och lackerat aluminium. Upphäng: Rostfritt stål. Pendelrör: Extruderat aluminium, borstat och lackerat. Skärmar: Mattlackerad akryl.

**Montering**  
Upphäng: Ledning 2x0,75mm<sup>2</sup>. Takkopp: Ja. Ledningslängd: 1,5m (HIT) eller 4m (QPAR20).

**Vikt**  
Max. 2kg.

**Klass**  
Kapslingsklass IP20. Isolationsklass II.

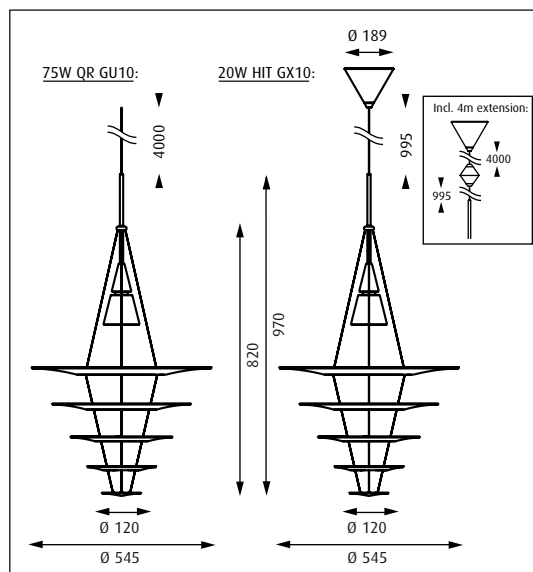

Produktkod	Ljuskälla	Färg/yta	Upphäng	Ledningstyp
ENIG-545-P	1x520W HIT MR16 GX10 1x75W HALOPAR 20 GU10	ALUMINIUM	INGEN MED 4M FÖRLÄNGNING	TRANSPARENT PLAST VIT TEXTIL

Information:  
1x75W Halopar 20 GU10 levereras inkl. ljuskälla.



Sida 78



Sida 80



**Weblink**  
889



**Projektsidor**  
268, 274, 368

Dansk Design Center. Köpenhamn, Danmark. Arkitekt: Henning Larsen. Foto: Anders Sune Berg

## Design

Shoichi Uchiyama

## Koncept

Enigma 825 ger ett mjukt och bländfritt ljus av hög kvalitet. Belysningen av de sju skärmarna ger armaturen en skulptural och svävande karaktär.

## Färg/yta

Aluminium, borstat och anodiserat. Mattlackerad akryl.

## Material

Kon: Naturanodiserat, borstat aluminium. Upphäng: Rostfritt stål. Pendelrör: Extruderat aluminium, borstat och anodiserat. Skärmar: Mattlackerad akryl.

## Montering

Upphäng: Ledning 3x0,75mm<sup>2</sup> och wire. Takkopp: Ja. Ledningslängd: 1,5m (HIT) eller 4,0m (QT).

## Vikt

Max. 7kg.

## Klass

Kapslingsklass IP20. Isolationsklass I.

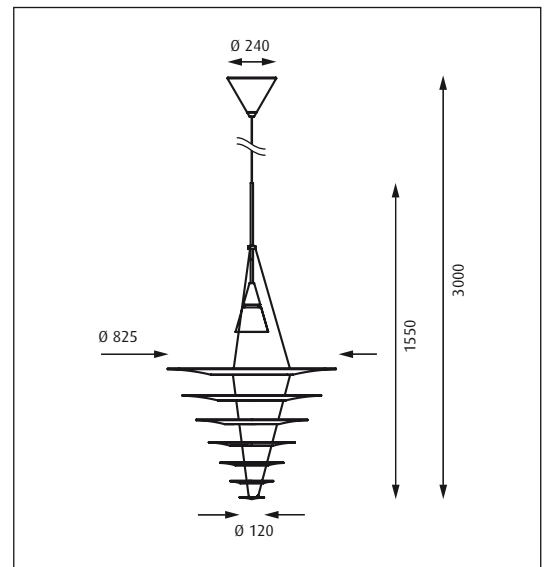

Produktkod	Ljuskälla	Färg/yta	Ledningstyp
ENIG-825-P	1x35W HIT G12 HF-std 1x70W HIT-CRI G12 HF-std 1x150W QT Klar E27	ALUMINIUM	VIT TEXTIL M/WIRE

## Information:

Armaturen ska monteras lägst 2,5m över golv för att uppfylla kraven i EN60598-1 betr. utrymningsvägar. Förlängningskit till upphäng för HIT finns som tillbehör.



Sida 78



Sida 79