

pendlar



Weblink
765

Projektsidor
254

Restaurant 3950, Mandalay Bay Hotel & Casino, Las Vegas, Nevada, USA. Arkitekt: Klai Juba Arkitekts. Ljusdesigner: Klai Juba Arkitekts. Foto: Clearlight

Design
Poul Henningsen

Koncept
PH 4½-4 Glas Pendel är designad utifrån principen om ett reflekterande flerskärmsystem som är baserat på en logaritmisk spiral med ljuskällans mittpunkt i spiralens centrum. Det munblåsta opalglaset i treskikt, blankt på utsidan och sandblästrat på insidan, ger ett mjukt diffust ljus.

Färg/yta
Vitt opalglas. Högglansförokromad.

Material
Armatyrhus: Högglansförokromat, extruderat aluminium. Skärmar: Munbläst, vitt opalglas. Avbländnings-skärm: Lila, trycksvarvat aluminium.

Montering
Upphäng: Ledning 3x0,75mm² och wire. Takkopp: Ja. Ledningslängd: 3m.

Vikt
Max. 3,5kg.

Klass
Kapslingsklass IP20. Isolationsklass I. 

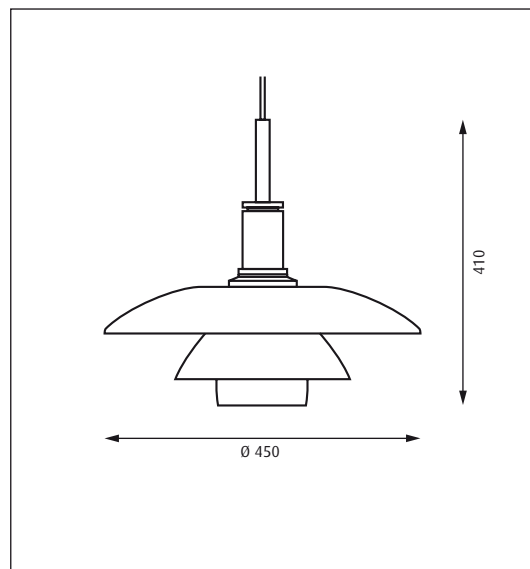

Produktkod	Ljuskälla	Färg/yta	Ledningstyp
PH4,5-G-P	1x150W A65 Matt E27	VITT OPALGLAS	SVART TEXTIL M/WIRE

Information:
Se alternativa energibesparande ljuskällor på www.louispoulsen.com.



Sida 128



Sida 127